

# POOL RIESE

[www.poolriese.de](http://www.poolriese.de)

INSTRUKCJA DO SAMODZIELNEGO MONTAŻU ZADASZENIA

•

INSTRUCTIONS FOR SELF-ASSEMBLY OF THE ENCLOSURE

•

ANLEITUNG ZUR SELBSTMONTAGE DES DACHES

VERSION 3.2019



## MONTAŻ PROWADNIC / INSTALLATION OF GUIDES / MONTAGE DER FÜHRUNGEN

1

**PL:** Podłoże przed zamontowaniem szyn powinno być wypoziomowane i utwardzone. Rozmieszczamy szyny zewnętrzne.  
**ENG:** The base should be leveled and hardened before mounting the rails. It is followed by the assembly of outside rails.  
**DE:** Vor der Montage der Schienen ist der Untergrund exakt horizontal auszurichten und zu befestigen. Die Außenschienen sind entsprechend einzusetzen.

2

**PL:** Szyny mocujemy za pomocą kołków rozporowych z opakowania **16** i **17** co 80cm. Kolejną szynę wklukujemy w poprzednią i analogicznie mocujemy kołkami.  
**ENG:** Rails are mounted to expansion bolts from the package **16** and **17**, every 80cm. We fasten the next rail to the previous one and mount it in the same way with the use of expansion bolts.  
**DE:** Die Schienen sind mit Hilfe der Dübel von den Packungen Nr. **16** und **17** je 80cm zu befestigen. Die nächste Schiene ist in die vorangehende einzuklicken und ebenfalls mit Hilfe der Dübel zu befestigen.

3



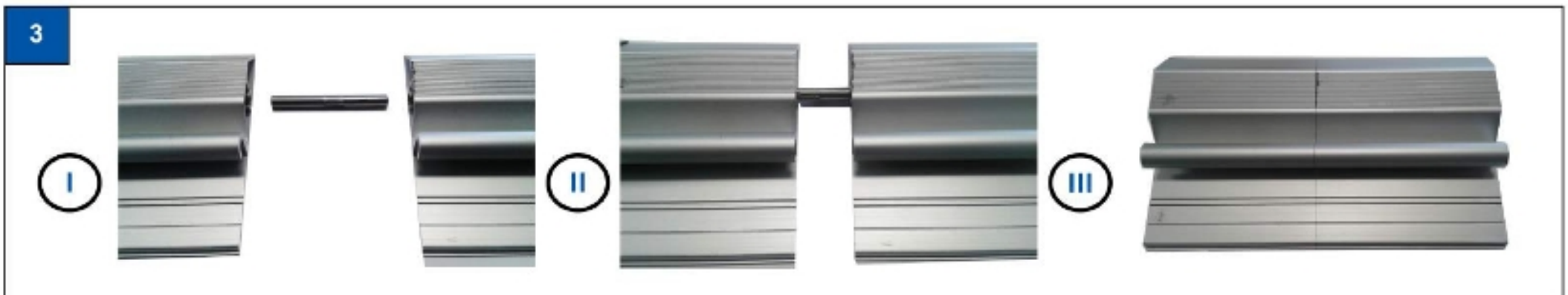
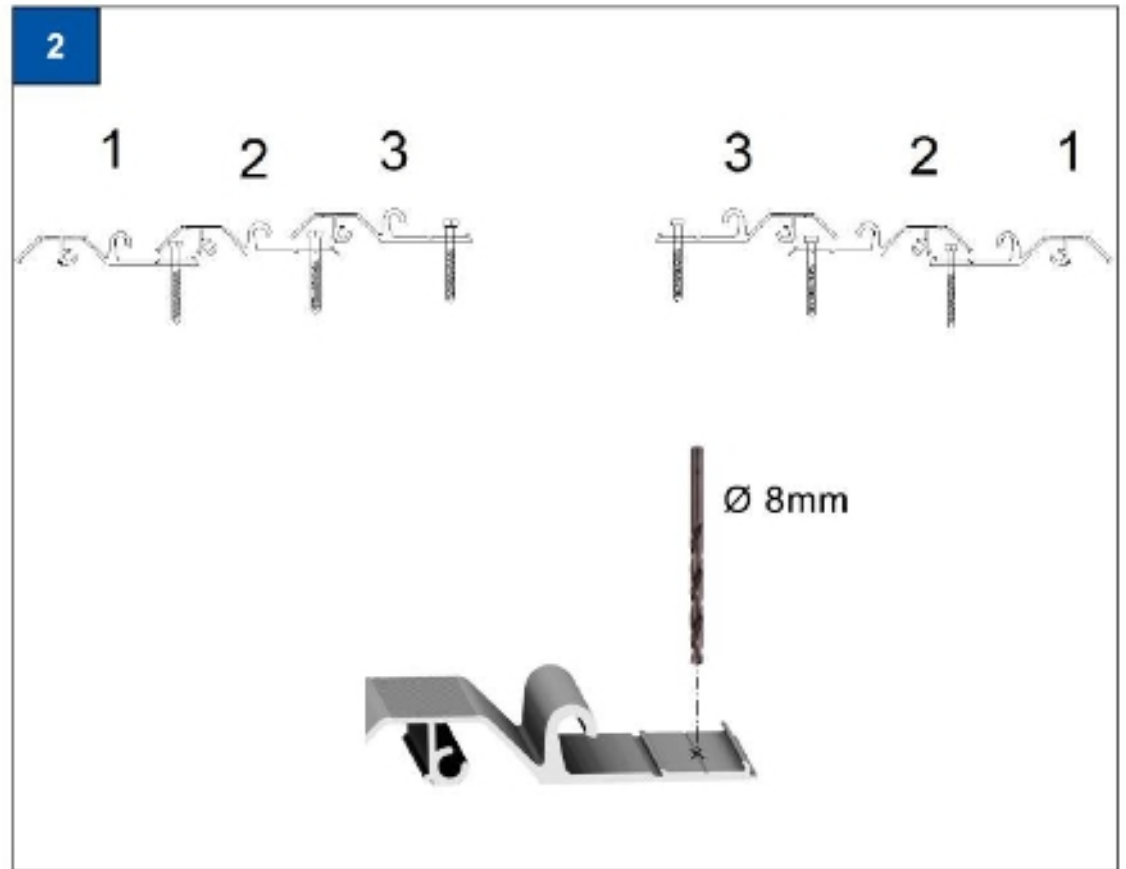
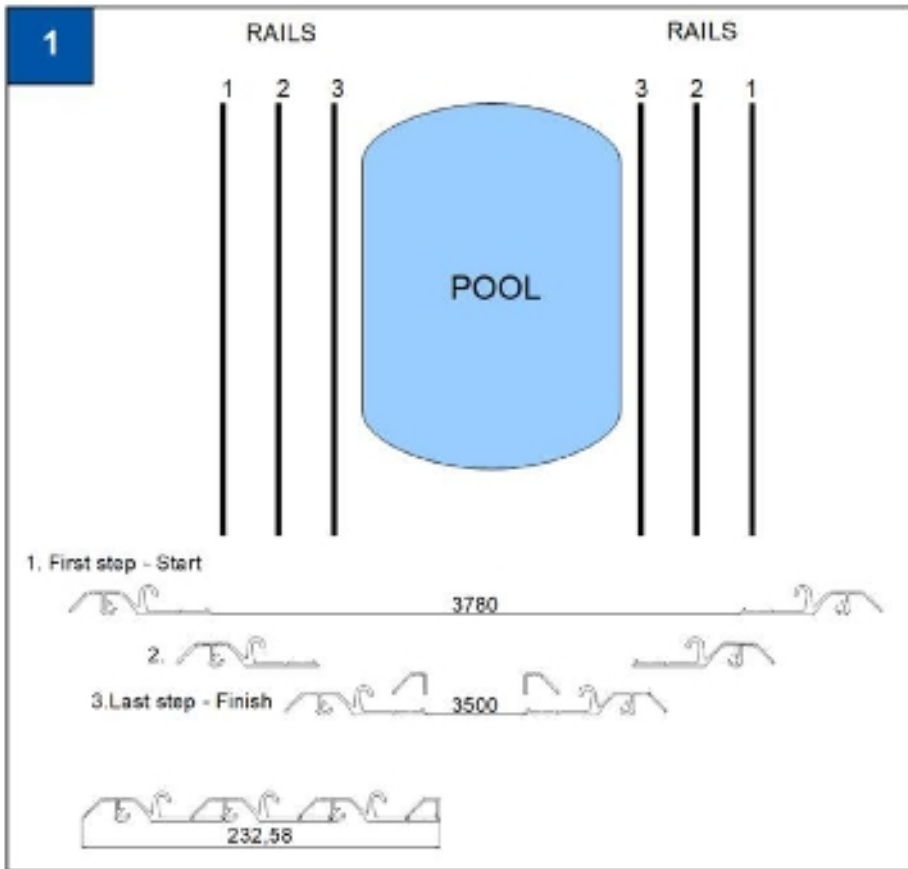

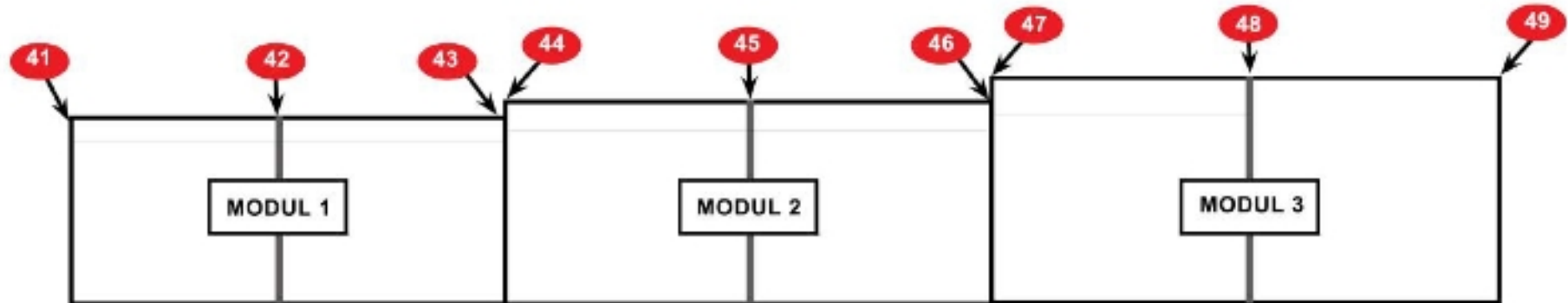
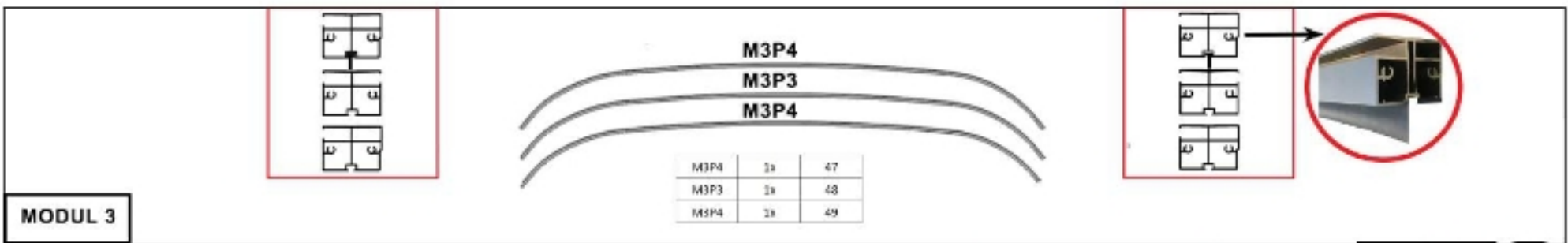
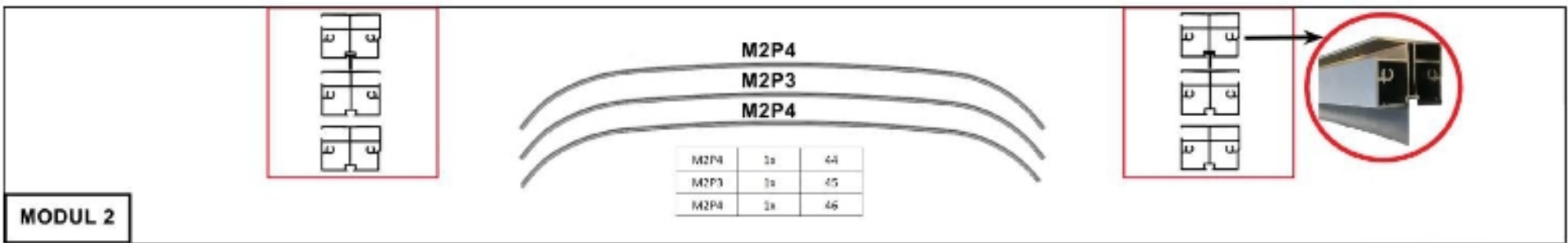
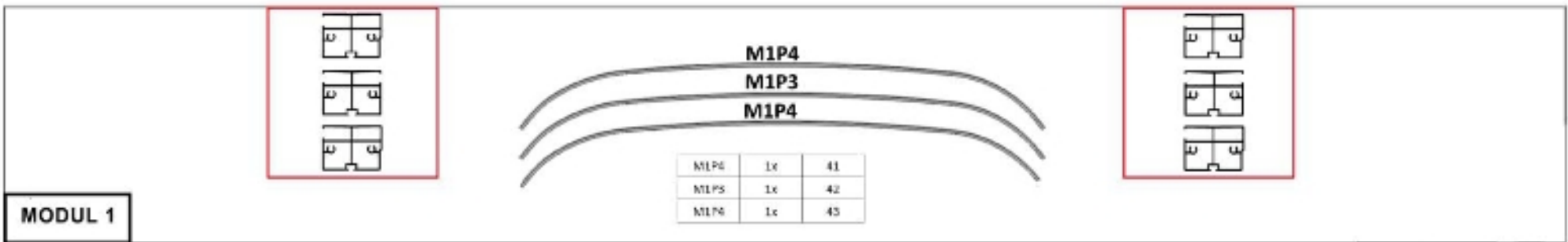

**PL:** W celu przedłużenia długości szyn należy połączyć je specjalnym bolcem nr **18**.  
**ENG:** In order to extend the length of rails, they should be connected with a use of a special pin no. **18**.  
**DE:** Zwecks Verlängerung der Schiene in die Länge ist sie mit einem zusätzlichen Schienenteil mit Hilfe des Sonderbolzens Nr. **18** zu verbinden.





NARZĘDZIA - MODUŁ 1 / TOOLS - MODULE 1 / WERKZEUGE - MODUL 1



<p>1</p>  <p>12x</p>	<p>2</p>  <p>4x</p>	<p>5</p>  <p>1x</p>	<p>6</p>  <p>1x</p>	<p>7</p>  <p>1x</p>	<p>8</p>  <p>1x</p>	<p>20</p>  <p>12x</p>
<p>28</p>  <p>1x</p>	<p>29</p>  <p>2x</p>	<p>30</p>  <p>4x</p>	<p>65</p>  <p>2x</p>			<p>54</p>  <p>2x</p>
    					<p>58</p>  <p>6x</p>	



## MONTAŻ MODUŁU 1 / INSTALLATION OF MODULE 1 / MONTAGE DES MODULS 1

1

**PL:** Odklejamy 5 cm od każdego brzegu poliwęglanu.  
**ENG:** We have to peel off 5 cm from every edge of polycarbonate.  
**DE:** Die Polycarbonat-Teile sind 5 cm gerechnet ab jedem Rand abzukleben.

2

**PL:** W profil M1P4 (41) wkładamy poliwęglan napisami UV po zewnętrznej stronie zadaszenia. Następnie dokładamy i dokręcamy profil M1P1 (54) z zamontowanym wózkiem do góry z profilem M1P4 (41) wkrętami z opakowania 1.  
**ENG:** Into M1P4 (41) profile we insert polycarbonate with UV inscription on the exterior side of roofing. Afterwards we add and screw in M1P1 (54) profile with the cart mounted to the top with M1P4 (41) profile with bolts from package 1.  
**DE:** Im M1P4-Profil (41) ist der Polycarbonat-Teil mit den UV-Aufschriften an der Außenseite der Überdachung einzustecken. Anschließend ist das M1P1-Profil (54) hinzuzufügen und das Profil ist mit dem nach oben montierten Wagen mit dem M1P4-Profil (41) mit Hilfe der Schrauben von der Packung 1 zu verbinden.

3

**PL:** M1P3 (42) łączymy z M1P1 (54) za pomocą śrub z opakowania 1 po obu stronach modułu. Wsuwamy drugą część poliwęglanu.  
**ENG:** We connect M1P3 (42) with M1P1 (54) with the use of screws from package 1 on both sides of the module. Now we insert the second part of polycarbonate.  
**DE:** Der M1P3-Teil (42) ist mit dem M1P1-Teil (54) mit Hilfe der Schrauben von der Packung Nr. 1 an den beiden Modul-Seiten zu verbinden. Der zweite Polycarbonat-Teil ist reinzuschieben.

4

**PL:** Cały moduł zamykamy profilem M1P4 (43) łącząc go z M1P1 (54) wkrętami z opakowania 1 po obu stronach.  
**ENG:** We close the entire module with M1P4 (43) profile connecting it with M1P1 (54) using bolts from package 1 on both sides.  
**DE:** Der ganze Modul ist mit dem M1P4-Profil (43) abzuschließen, der mit dem M1P1-Teil (54) mit Hilfe der Schrauben von der Packung 1 an den beiden Seiten zu verbinden ist.

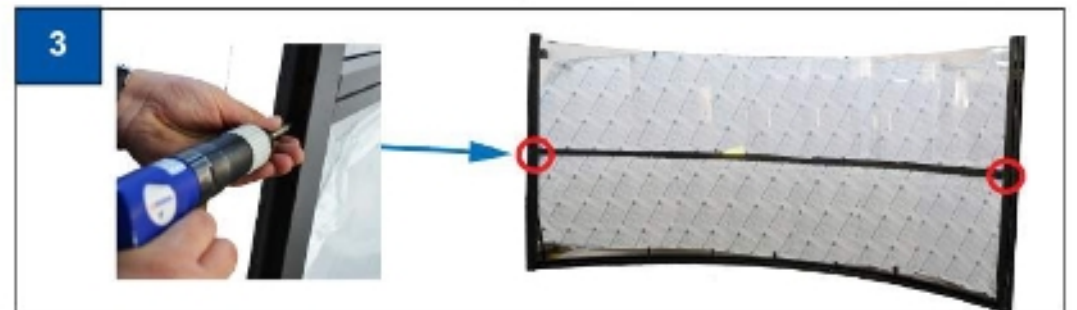
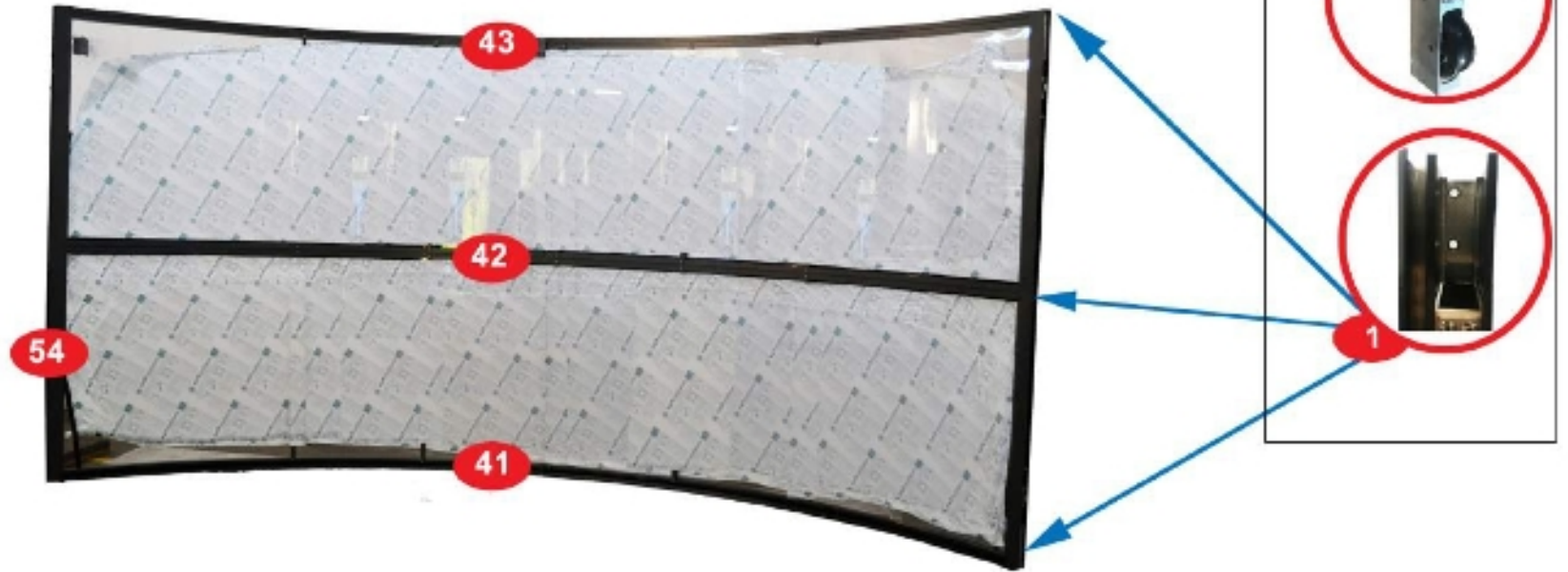
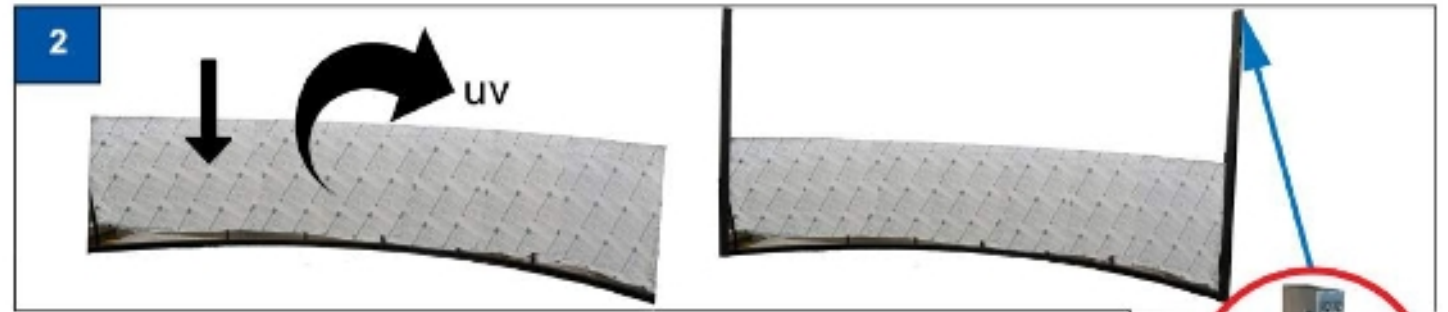



## MONTAŻ MODUŁU 1 / INSTALLATION OF MODULE 1 / MONTAGE DES MODULS 1

5

**PL:** Sześć łączników 58 montujemy za pomocą nitów z opakowania 20 z profilami 43,42,41.  
**ENG:** We mount six connectors 58 with the use of rivets from package 20 with profiles 43,42,41.  
**DE:** Sechs Verbindungsstücke Nr. 58 sind mit Hilfe der Niete von der Packung 20 mit den Profilen 43, 42, 41 zu montieren.

6

**PL:** Hamulce 29 przykręcamy śrubami imbusowymi nr 30 do wózków 65.  
**ENG:** We screw in the brakes 29 with the use of six-lobe screws no. 30 to the carts 65.  
**DE:** Die Bremse Nr. 29 ist mit Hilfe der Inbusschraube Nr. 30 an den Wagen Nr. 65 anzuschrauben.

7

**PL:** Złożony wózek z hamulcem wsuwamy od dołu w profil 54 po prawej i lewej stronie zadaszania, następnie przykręcamy blachowkrętami nr 2.  
**ENG:** We insert the folded carts with the brakes into profiles 54 on the left and right side of roofing from the bottom and we screw it with sheet metal screws no. 2.  
**DE:** Der montierte Wagen mit der Bremse ist an der links und rechts der Überdachung von unten in das Profile Nr. 54 reinzuschieben und mit Hilfe der Blechschrauben Nr. 2 festzuschrauben.

8

**PL:** Wkładamy zaślepki w odpowiednie miejsca: od dołu - zaślepki 5 lub 6, od góry - zaślepki 7 lub 8.  
**ENG:** We insert blind plugs in proper places: from the bottom – blind plug 5 or 6, from the top - blind plugs 7 or 8.  
**DE:** Die Blenden sind entsprechend anzuordnen: von unten – Blenden 5 oder 6, von oben - Blenden 7 oder 8.



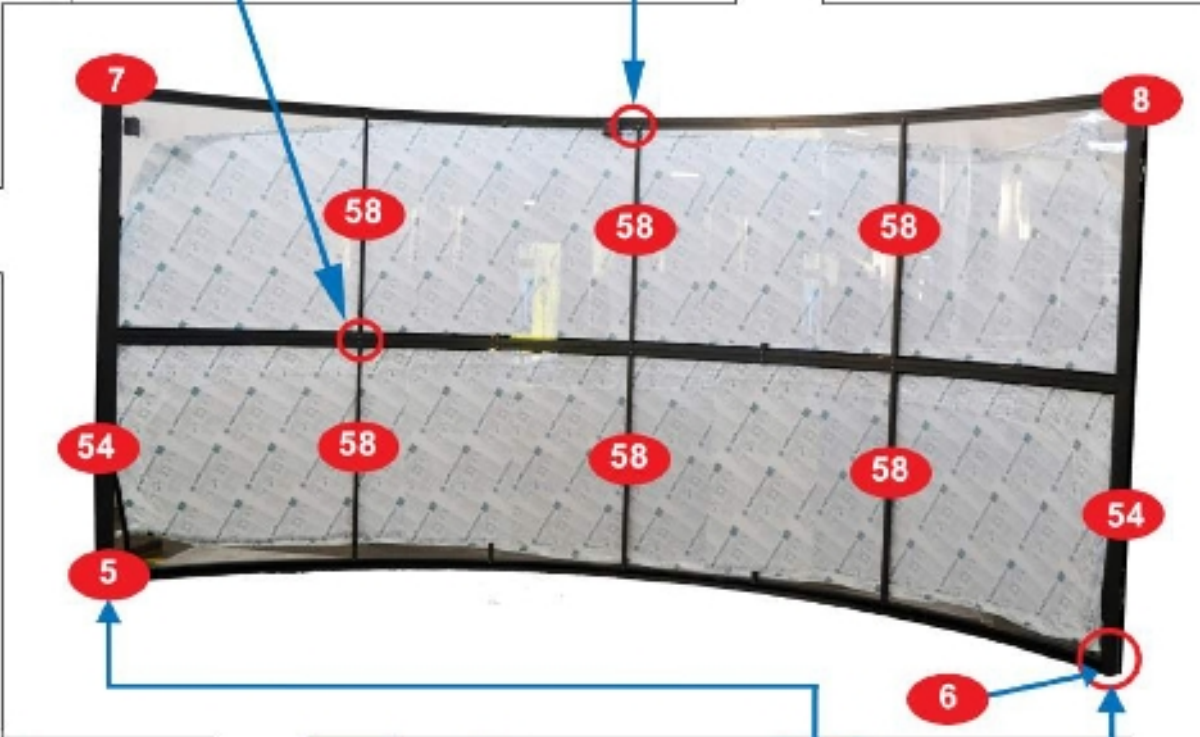
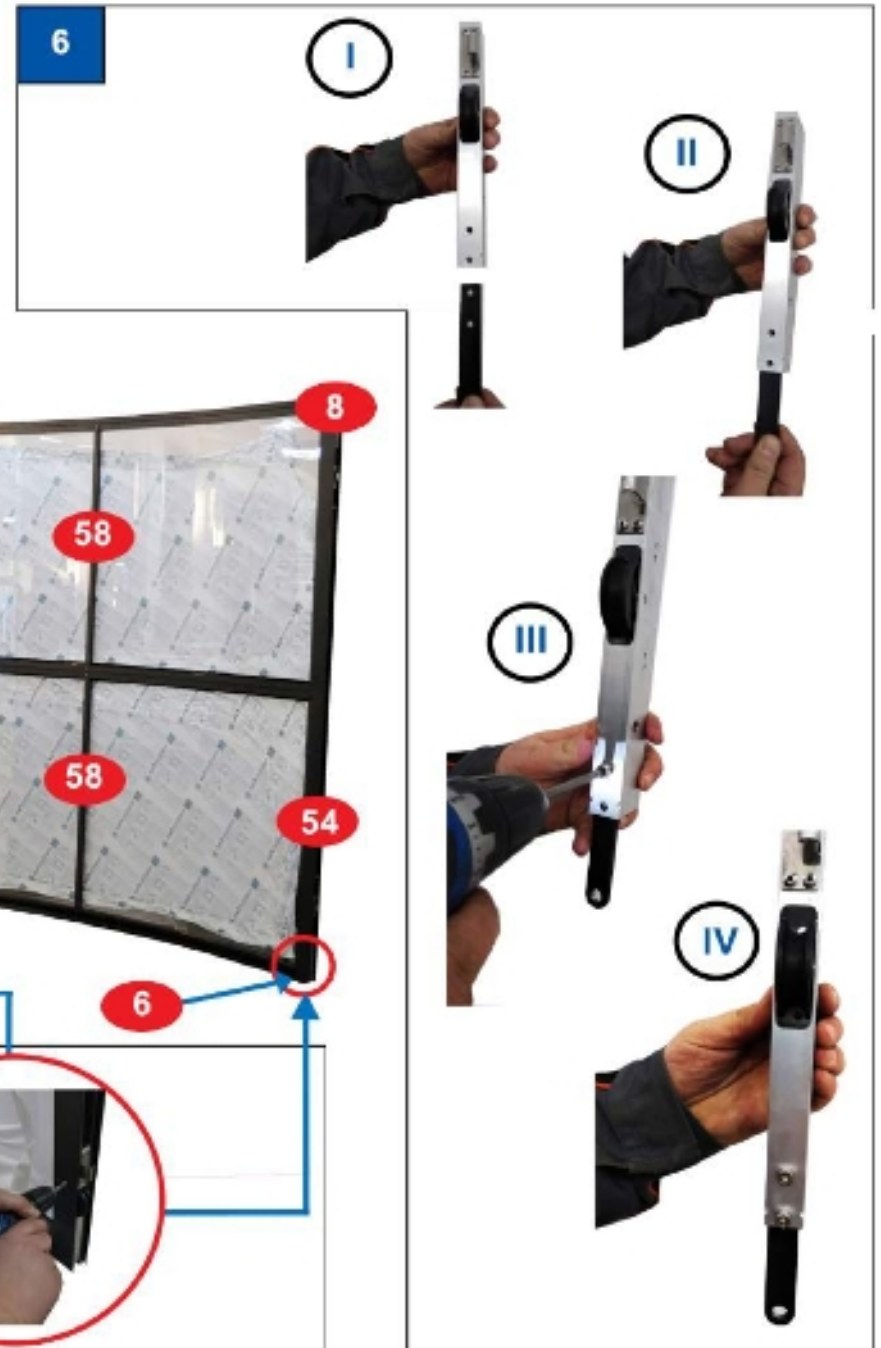
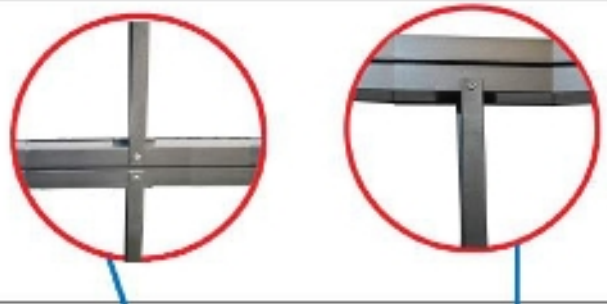



NARZĘDZIA - MODUŁ 2 / TOOLS - MODULE 2 / WERKZEUGE - MODUL 2



<p>1</p>  <p>12x</p>	<p>2</p>  <p>4x</p>	<p>5</p>  <p>1x</p>	<p>6</p>  <p>1x</p>	<p>7</p>  <p>1x</p>	<p>8</p>  <p>1x</p>	<p>20</p>  <p>12x</p>
<p>28</p>  <p>1x</p>	<p>29</p>  <p>2x</p>	<p>30</p>  <p>4x</p>	<p>65</p>  <p>2x</p>			<p>55</p>  <p>2x</p>
    					<p>59</p>  <p>6x</p>	



## MONTAŻ MODUŁU 2 / INSTALLATION OF MODULE 2 / MONTAGE DES MODULS 2

1

**PL:** Odklejamy 5 cm od każdego brzegu poliwęglanu.  
**ENG:** We have to peel off 5 cm from every edge of polycarbonate.  
**DE:** Die Polycarbonat-Teile sind 5 cm gerechnet ab jedem Rand abzukleben.

2

**PL:** W profil M2P4 (44) wkładamy poliwęglan napisami UV po zewnętrznej stronie zadaszenia. Następnie dokładamy i dokręcamy profil M2P1 (55) z zamontowanym wózkiem do góry z profilem M2P4 (44) wkrętami z opakowania 1.  
**ENG:** Into M2P4 (44) profile we insert polycarbonate with UV inscription on the exterior side of roofing. Afterwards we add and screw in M2P1 (55) profile with the cart mounted to the top with M2P4 (44) profile with bolts from package 1.  
**DE:** Im M2P4-Profil (44) ist der Polycarbonat-Teil mit den UV-Aufschriften an der Außenseite der Überdachung einzustecken. Anschließend ist das M2P1-Profil (55) hinzuzufügen und das Profil ist mit dem nach oben montierten Wagen mit dem M2P4-Profil (44) mit Hilfe der Schrauben von der Packung 1 zu verbinden.

3

**PL:** M2P3 (45) łączymy z M2P1 (55) za pomocą śrub z opakowania 1 po obu stronach modułu. Wsuwamy drugą część poliwęglanu.  
**ENG:** We connect M2P3 (45) with M2P1 (55) with the use of screws from package 1 on both sides of the module. Now we insert the second part of polycarbonate.  
**DE:** Der M2P3-Teil (45) ist mit dem M2P1-Teil (55) mit Hilfe der Schrauben von der Packung Nr. 1 an den beiden Modul-Seiten zu verbinden. Der zweite Polycarbonat-Teil ist reinzuschieben.

4

**PL:** Cały moduł zamykamy profilem M2P4 (46) łącząc go z M2P1 (55) wkrętami z opakowania 1 po obu stronach.  
**ENG:** We close the entire module with M2P4 (46) profile connecting it with M2P1 (55) using bolts from package 1 on both sides.  
**DE:** Der ganze Modul ist mit dem M2P4-Profil (46) abzuschließen, der mit dem M2P1-Teil (55) mit Hilfe der Schrauben von der Packung 1 an den beiden Seiten zu verbinden ist.

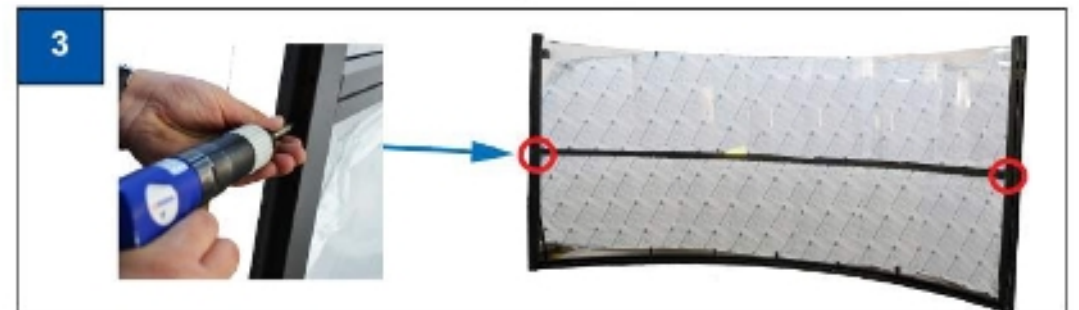
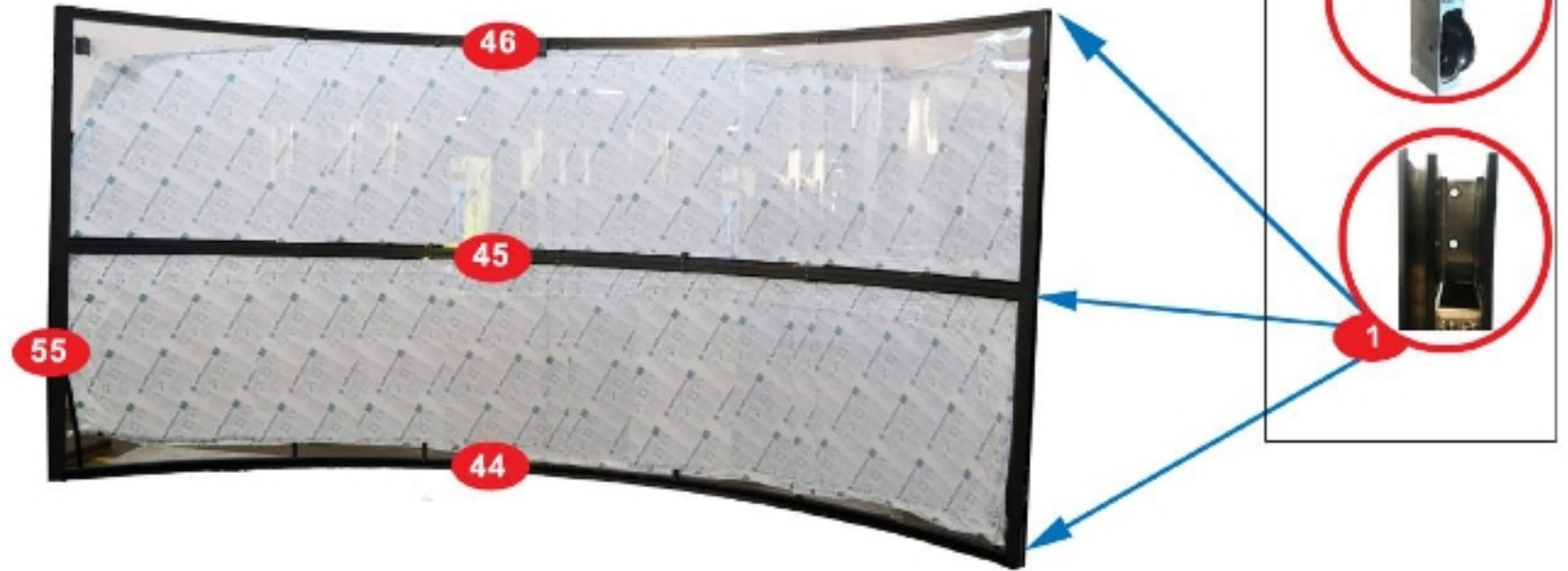
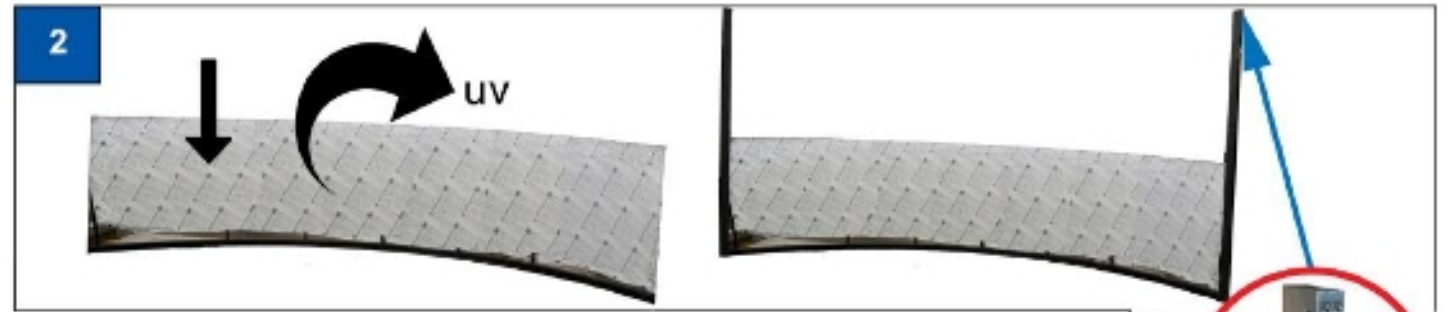



## MONTAŻ MODUŁU 2 / INSTALLATION OF MODULE 2 / MONTAGE DES MODULS 2

5

**PL:** Sześć łączników 59 montujemy za pomocą nitów z opakowania 20 z profilami 46,45,44.  
**ENG:** We mount six connectors 59 with the use of rivets from package 20 with profiles 46,45,44.  
**DE:** Sechs Verbindungsstücke Nr. 59 sind mit Hilfe der Niete von der Packung 20 mit den Profilen 46,45,44 zu montieren.

6

**PL:** Hamulce 29 przykręcamy śrubami imbusowymi nr 30 do wózków 65.  
**ENG:** We screw in the brakes 29 with the use of six-lobe screws no. 30 to the carts 65.  
**DE:** Die Bremse Nr. 29 ist mit Hilfe der Inbusschraube Nr. 30 an den Wagen Nr. 65 anzuschrauben.

7

**PL:** Złożony wózek z hamulcem wsuwamy od dołu w profil 55 po prawej i lewej stronie zadaszania, następnie przykręcamy blachowkrętami nr 2.  
**ENG:** We insert the folded carts with the brakes into profiles 55 on the left and right side of roofing from the bottom and we screw it with sheet metal screws no. 2.  
**DE:** Der montierte Wagen mit der Bremse ist an der links und rechts der Überdachung von unten in das Profile Nr. 55 reinzuschieben und mit Hilfe der Blechschrauben Nr. 2 festzuschrauben.





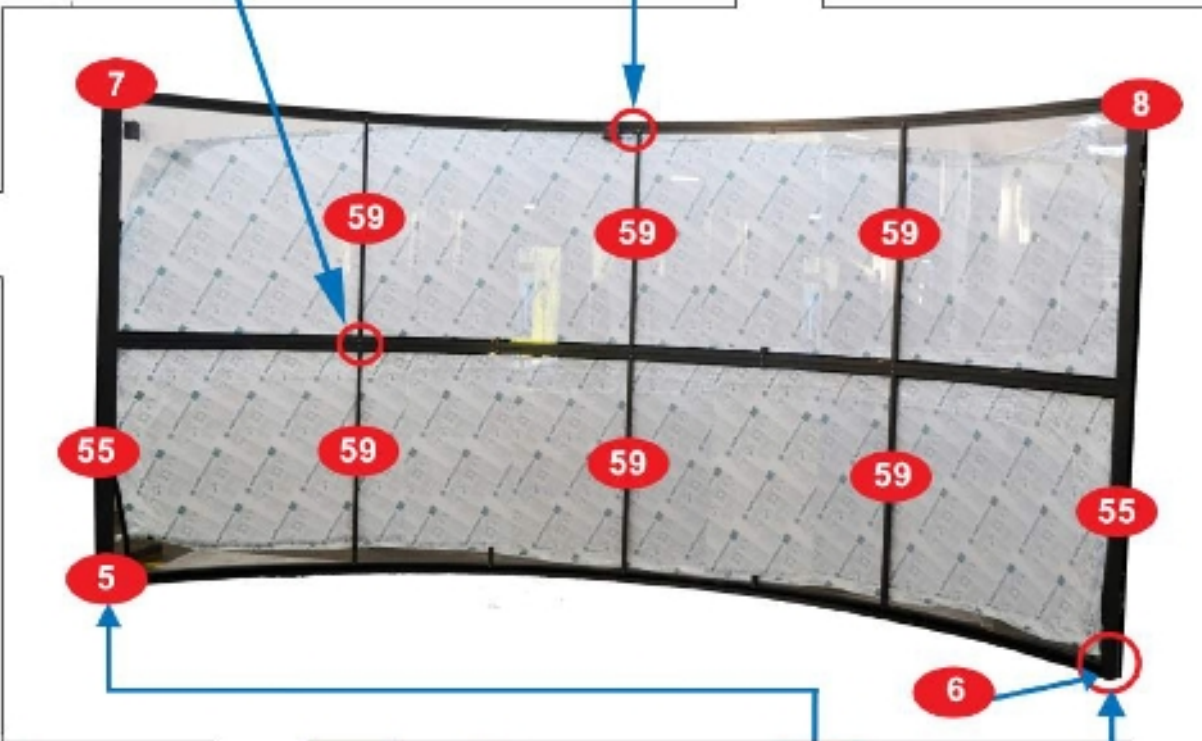





8

**PL:** Wkładamy zaślepki w odpowiednie miejsca: od dołu - zaślepki 5 lub 6, od góry - zaślepki 7 lub 8.  
**ENG:** We insert blind plugs in proper places: from the bottom – blind plug 5 or 6, from the top - blind plugs 7 or 8.  
**DE:** Die Blenden sind entsprechend anzuordnen: von unten – Blenden 5 oder 6, von oben - Blenden 7 oder 8.



NARZĘDZIA - MODUŁ 3 / TOOLS - MODULE 3 / WERKZEUGE - MODUL 3



<p>1</p>  <p>12x</p>	<p>2</p>  <p>4x</p>	<p>5</p>  <p>1x</p>	<p>6</p>  <p>1x</p>	<p>7</p>  <p>1x</p>	<p>8</p>  <p>1x</p>	<p>20</p>  <p>10x</p>
<p>28</p>  <p>1x</p>	<p>29</p>  <p>2x</p>	<p>30</p>  <p>4x</p>	<p>65</p>  <p>2x</p>			<p>56</p>  <p>2x</p>
    					<p>60</p>  <p>3x</p>	



NARZĘDZIA - MODUŁ 3 / TOOLS - MODULE 3 / WERKZEUGE - MODUL 3





## MONTAŻ MODUŁU 3 / INSTALLATION OF MODULE 3 / MONTAGE DES MODULS 3

1

**PL:** Odklejamy 5 cm od każdego brzegu poliwęglanu.  
**ENG:** We have to peel off 5 cm from every edge of polycarbonate.  
**DE:** Die Polycarbonat-Teile sind 5 cm gerechnet ab jedem Rand abzukleben.

2

**PL:** Profil M3P4 (47) nitujemy z profilem 53 nitem z opakowania 20.  
**ENG:** We rivet M3P4 (47) profile with the profile no. 53 using a rivet from package 20.  
**DE:** Das M3P4-Profil (47) ist mit dem Profil Nr. 53 mit Hilfe des Nietes von der Packung Nr. 20 zu nieten.

3

**PL:** W profil M3P4 (47) wkładamy poliwęglan napisami UV po zewnętrznej stronie zadaszenia. Następnie dokładamy i dokręcamy profil M3P1 (56) z zamontowanym wózkem do góry z profilem M3P4 (47) wkrętami z opakowania 1.  
**ENG:** Into M3P4 (47) profile we insert polycarbonate with UV inscription on the exterior side of roofing. Afterwards we add and screw in M3P1 (56) profile with the cart mounted to the top with M3P4 (47) profile with bolts from package 1.  
**DE:** Im M3P4-Profil (47) ist der Polycarbonat-Teil mit den UV-Aufschriften an der Außenseite der Überdachung einzustecken. Anschließend ist das M3P1-Profil (56) hinzuzufügen und das Profil ist mit dem nach oben montierten Wagen mit dem M3P4-Profil (47) mit Hilfe der Schrauben von der Packung 1 zu verbinden.

4

**PL:** M3P3 (48) łączymy z M3P1 (56) za pomocą śrub nr 1 po obu stronach modułu. Wsuwamy trzecią część poliwęglanu TYLKO po przeciwnej stronie drzwi. Profil M3P3 (48) nitujemy z profilem 53 nitem z opakowania 20.  
**ENG:** We connect M3P3 (48) with M3P1 (56) with the use of screws no.1 on both sides of the module. We insert the third part of polycarbonate ONLY on the opposite side of the door. We rivet M3P3 (48) profile with the profile no. 53 using a rivet from package 20.  
**DE:** Der M3P3-Teil (48) ist mit dem M3P1-Teil (56) mit Hilfe der Schrauben Nr. 1 an den beiden Modul-Seiten zu verbinden. Der dritte Polycarbonat-Teil darf NUR an der gegenüberliegenden Seite der Tür hineingeschoben werden. Das M3P3-Profil (48) ist mit dem Profil Nr. 53 mit Hilfe des Nietes Nr. 20 zu nieten.

5

**PL:** Cały moduł zamykamy profilem M3P4 (49) łącząc go z M3P1 (56) wkrętami z opakowania 1 po obu stronach.  
**ENG:** We close the entire module with M3P4 (49) profile connecting it with M3P1 (56) using bolts from package 1 on both sides.  
**DE:** Der ganze Modul ist mit dem M3P4-Profil (49) abzuschließen, der mit dem M3P1-Teil (56) mit Hilfe der Schrauben von der Packung 1 an den beiden Seiten zu verbinden ist.

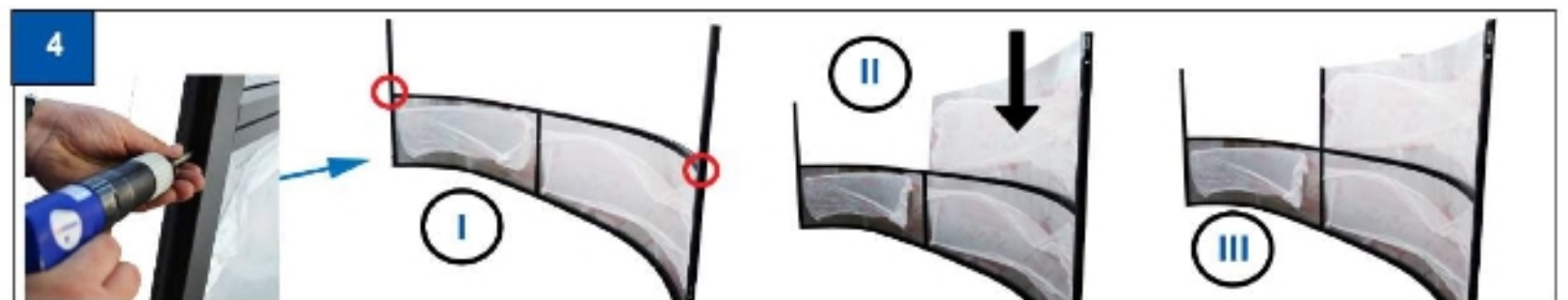
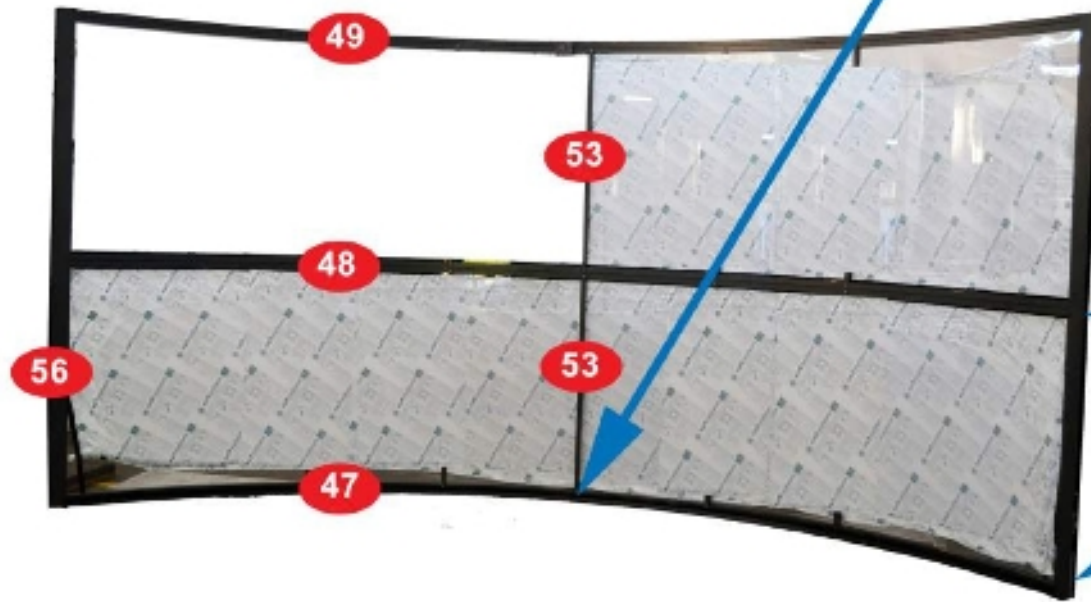
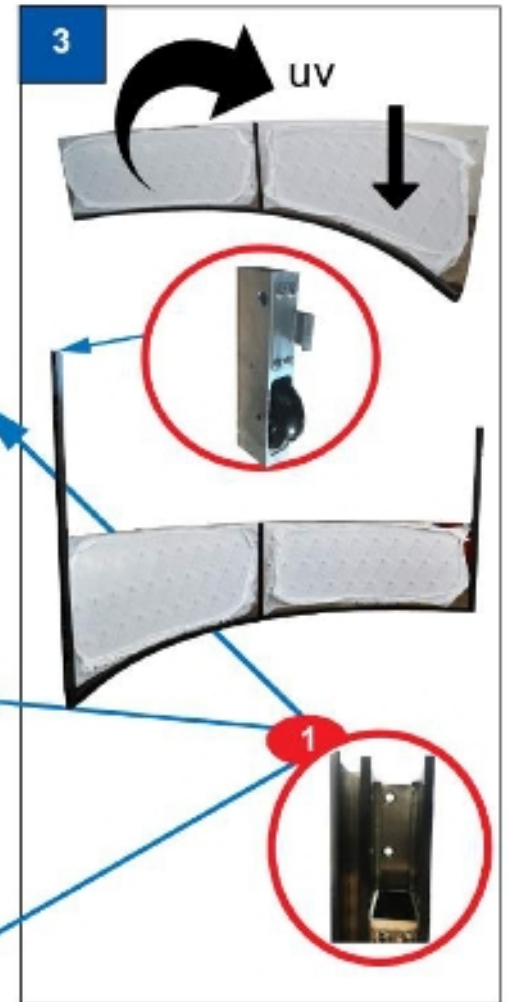
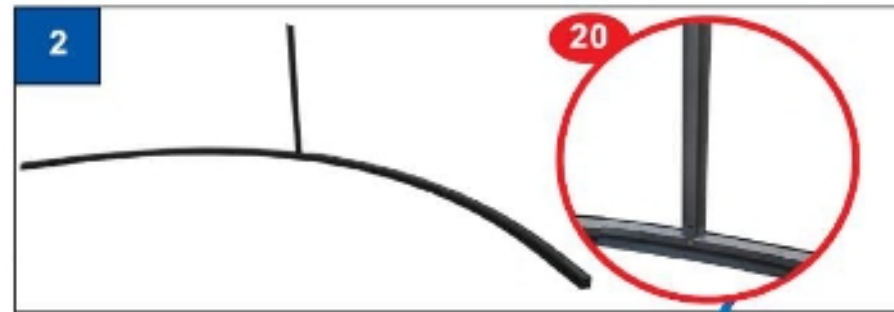



## MONTAŻ MODUŁU 3 / INSTALLATION OF MODULE 3 / MONTAGE DES MODULS 3

6

**PL:** Trzy łączniki 60 montujemy za pomocą nitów z opakowania 20 z profilami 49,48,47.

**ENG:** We fasten three connectors no. 60 with the use of rivets from package 20 using profiles 49,48,47.

**DE:** Drei Verbindungsstücke 60 sind mit Hilfe der Niete von der Packung 20 mit den Profilen 49,48,47 zu montieren.

7

**PL:** Hamulce 29 przykręcamy śrubami imbusowymi nr 30 do wózków 65.

**ENG:** We screw in the brakes 29 with the use of six-lobe screws no. 30 to the carts 65.

**DE:** Die Bremse Nr. 29 ist mit Hilfe der Inbusschraube Nr. 30 an den Wagen Nr. 65 anzuschrauben.

8

**PL:** Złożony wózek z hamulcem wsuwamy od dołu w profil 56 po prawej i lewej stronie zadaszania, następnie przykręcamy blachowkrętami nr 2.

**ENG:** We insert the folded carts with the brakes into profiles 56 on the left and right side of roofing from the bottom and we screw it with sheet metal screws no. 2.

**DE:** Der montierte Wagen mit der Bremse ist an der links und rechts der Überdachung von unten in das Profile Nr. 56 reinzuschieben und mit Hilfe der Blechschrauben Nr. 2 festzuschrauben.

9

**PL:** Wkładamy zaślepki w odpowiednie miejsca: od dołu - zaślepki 5 lub 6, od góry - zaślepki 7 lub 8.

**ENG:** We insert blind plugs in proper places: from the bottom – blind plug 5 or 6, from the top - blind plugs 7 or 8.

**DE:** Die Blenden sind entsprechend anzuordnen: von unten – Blenden 5 oder 6, von oben - Blenden 7 oder 8.

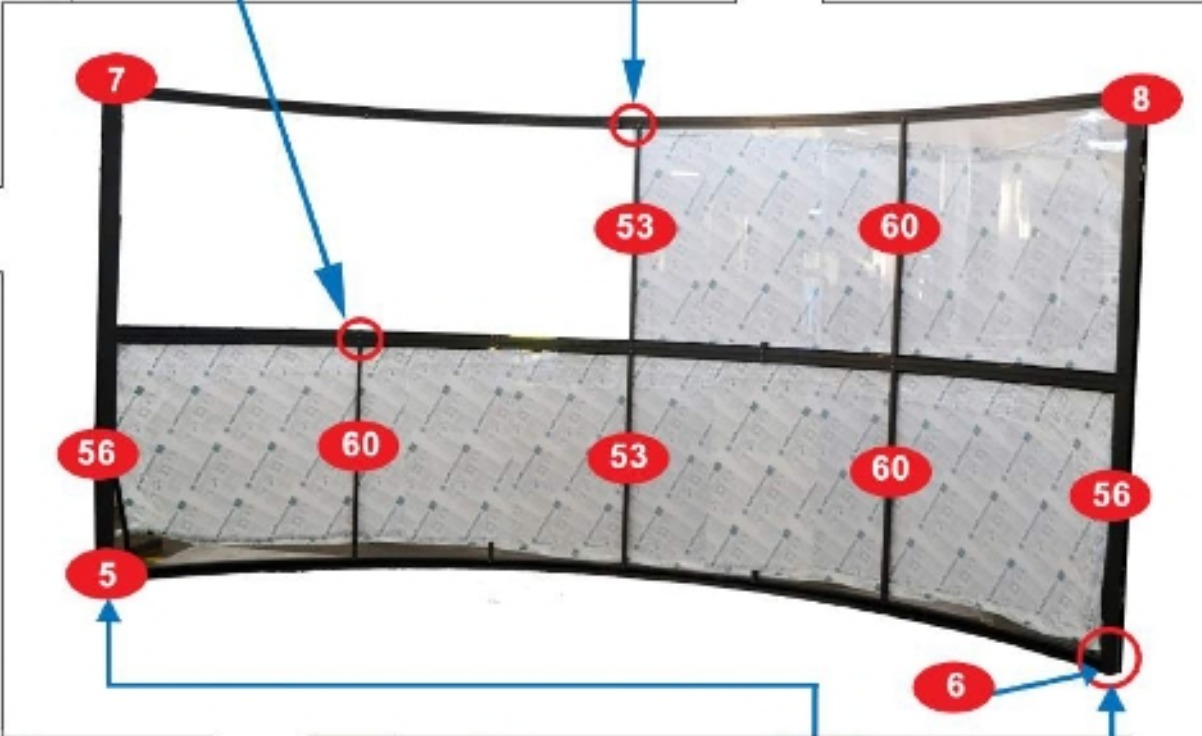
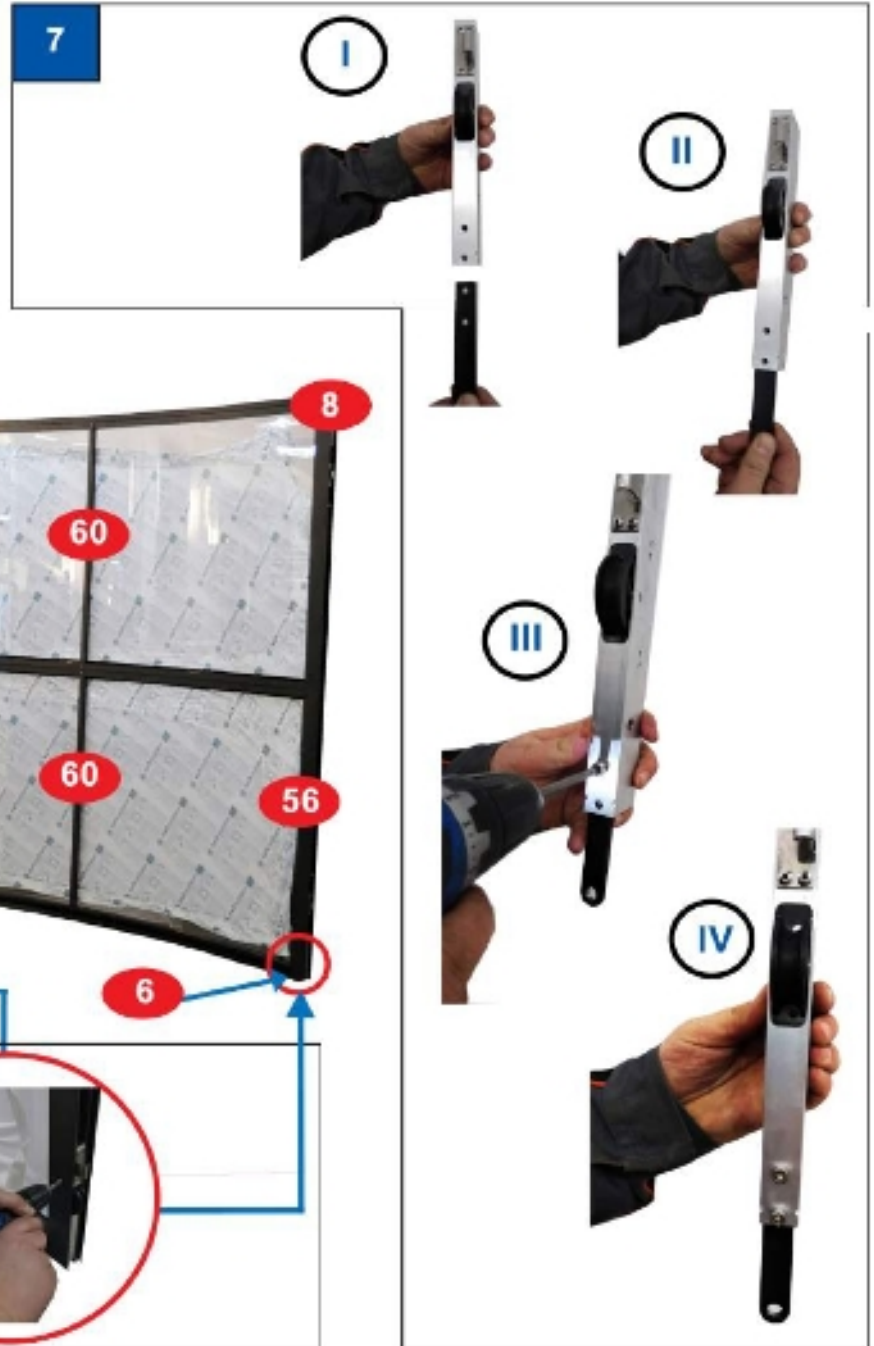



## MONTAŻ MODUŁU 3 / INSTALLATION OF MODULE 3 / MONTAGE DES MODULS 3

### MONTAŻ SZYN OD DRZWI - DÓŁ / INSTALLATION OF RAILS FROM DOORS - BOTTOM / MONTAGE DER TÜRSCHIENEN - UNTERTEIL

10

**PL:** Szynę do drzwi nr 63 z otworami przywiercamy śrubą z opakowania 3 przez gotowe otwory do profilu 56.  
**ENG:** We screw the rail to the door no. 63 with openings using a bolt no. 3 through the premade holes for the profile no. 56.  
**DE:** Die Schiene mit den fertigen Bohrungen für die Tür Nr. 63 ist mit der Schraube von der Packung Nr. 3 über die fertigen Bohrungen mit dem Profil Nr. 56 zu verbinden.

11

**PL:** Zamykamy otwory zaślepką nr 13. Wstawiamy uszczelkę progową nr 24 w sposób przedstawiony na rysunku.  
**ENG:** We close the openings with a blind plug no. 13. We insert the threshold seal no. 24 as shown in the picture.  
**DE:** Die Bohrungen sind mit der Blende Nr. 13 zu schließen. Anschließend ist die Schwellendichtung Nr. 24 einzusetzen wie im Bild gezeigt.

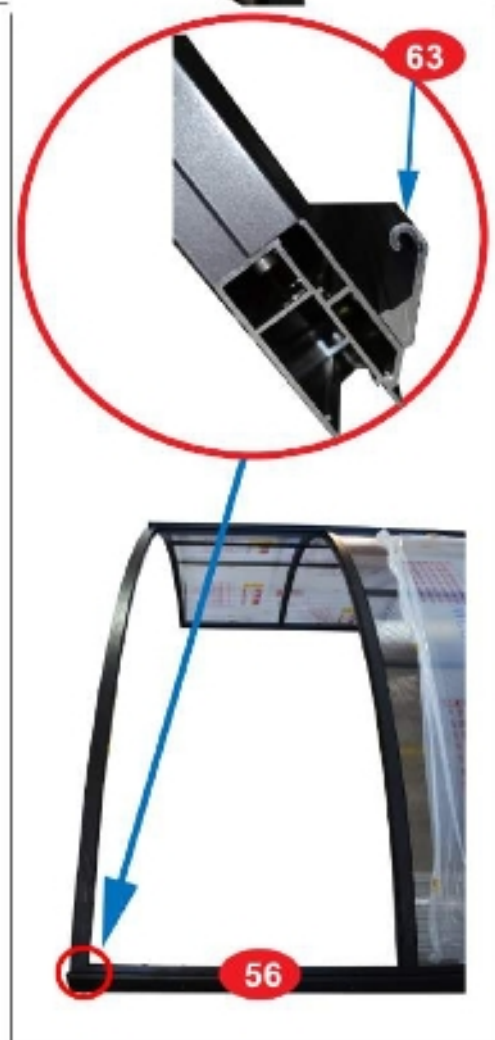
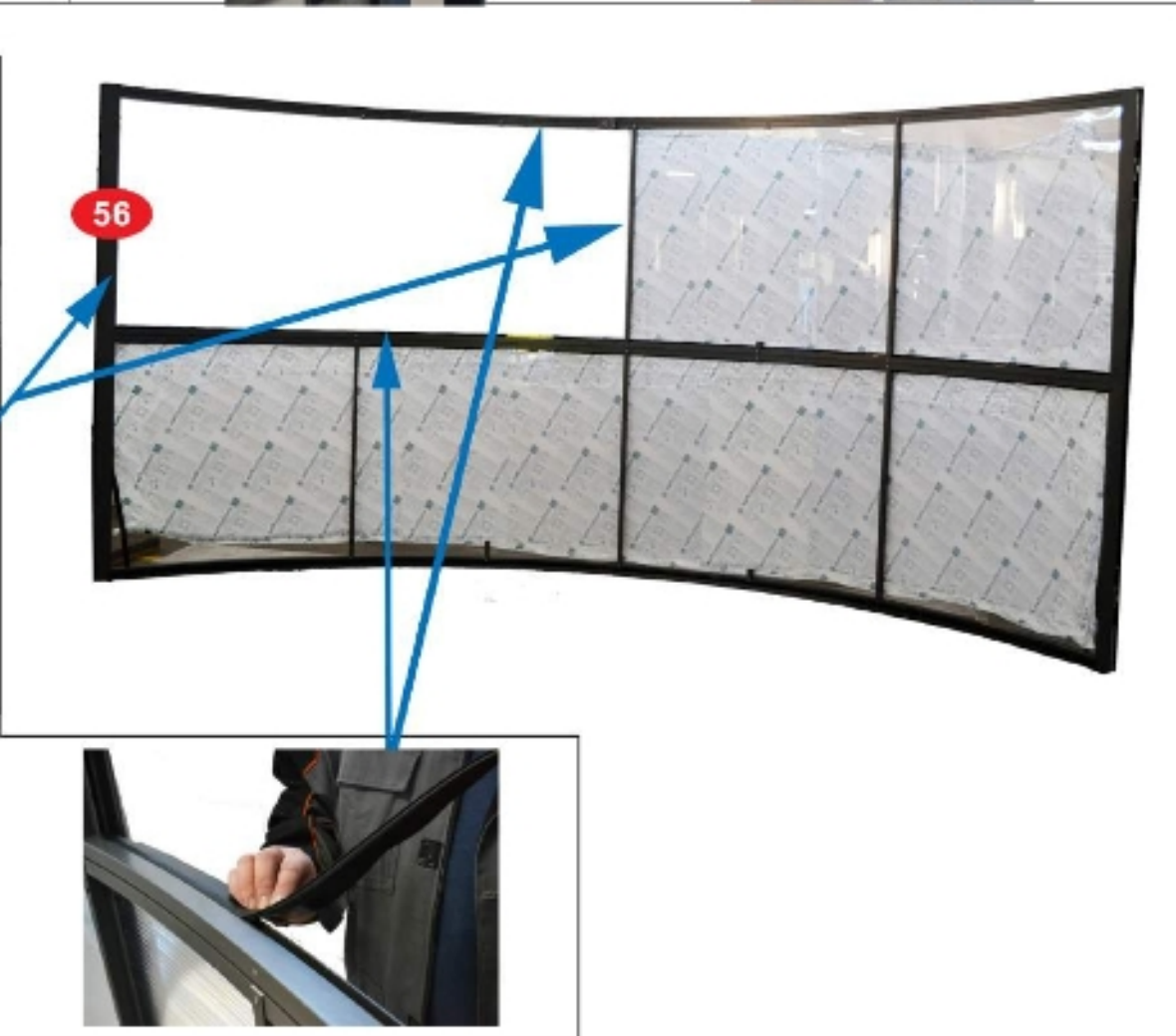
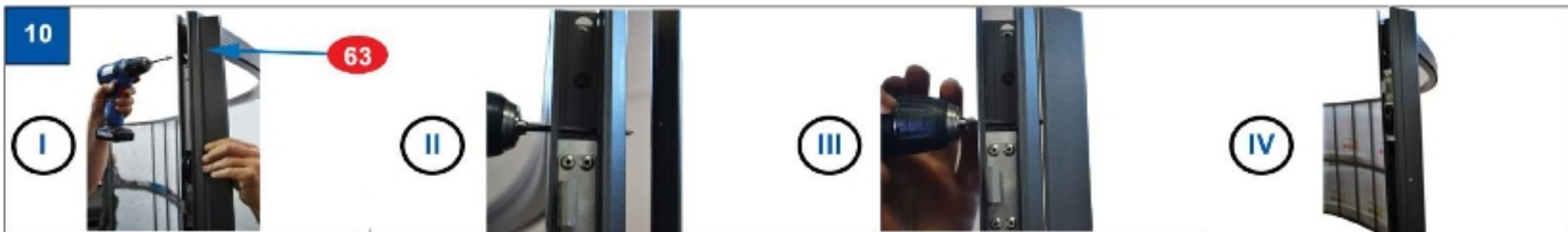



## MONTAŻ MODUŁU 3 / INSTALLATION OF MODULE 3 / MONTAGE DES MODULS 3

### MONTAŻ SZYN OD DRZWI - GÓRA / INSTALLATION OF RAILS FROM DOORS - TOP / MONTAGE DER TÜRSCHIENEN - OBERTEIL

12

**PL:** Szynę do drzwi nr 63 bez otworów na odpływ wody przywiercamy śrubą z opakowania 10 z profilem 53.

**ENG:** We screw the rail to the door no.63 without openings for outflow of water using a bolt from package 10 with the profile no.53.

**DE:** Die Schiene für die Tür Nr. 63 ohne Bohrungen für den Wasserabfluss ist mit Hilfe der Schraube von der Packung Nr. 10 mit dem Profil Nr. 53 zu verbinden.

13

**PL:** Zamykamy otwory zaślepką nr 13.

**ENG:** We close the openings with a blind plug no. 13.

**DE:** Die Bohrungen sind mit der Blende Nr. 13 zu schließen.



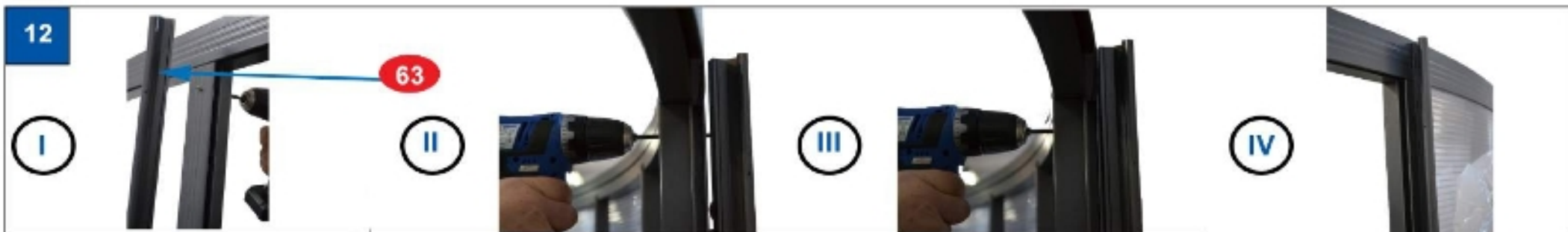



# NARZĘDZIA - DRZWI / TOOLS - DOORS / WERKZEUGE - TÜR



 <p><b>1</b></p> <p><b>10x</b></p>	 <p><b>7</b></p> <p><b>2x</b></p>	 <p><b>8</b></p> <p><b>2x</b></p>	 <p><b>14</b></p> <p><b>1x</b></p>	 <p><b>15</b></p> <p><b>2x</b></p>	 <p><b>19</b></p> <p><b>2x</b></p>	 <p><b>20</b></p> <p><b>2x</b></p>
 <p><b>28</b></p> <p><b>1x</b></p>	 <p><b>31</b></p> <p><b>2x</b></p>				 <p><b>67</b></p> <p><b>2x</b></p>	
				 <p><b>66</b></p> <p><b>2x</b></p>		 <p><b>62</b></p> <p><b>1x</b></p>

## MONTAŻ DRZWI / INSTALLATION OF DOORS / MONTAGE DER TÜR



1

**PL:** Odklejamy 5 cm od każdego brzegu poliwęglanu.  
**ENG:** We have to peel off 5 cm from every edge of polycarbonate.  
**DE:** Die Polycarbonat-Teile sind 5 cm gerechnet ab jedem Rand abzukleben.

2

**PL:** W łuk 67 wkładamy poliwęglan napisami UV po zewnętrznej stronie zadaszania. Profil 67 łączymy z profilami 66 (od góry profil z gumą) i dokręcamy wkrętami z opakowania 1 po dwóch stronach.  
**ENG:** Into the arch no. 67 we insert polycarbonate with UV inscription on the exterior side of roofing. Afterwards we connect the profile no.67 with profiles no. 66 (from the top, the profile with rubber) and we screw it in with bolts from package 1 on both sides.  
**DE:** In den Bogen Nr. 67 ist der Polycarbonat-Teil mit den UV-Aufschriften an der Innenseite der Überdachung einzustecken. Das Profil Nr. 67 ist mit den Profilen 66 (Profil mit Gummi von oben) zu verbinden und mit den Schrauben von der Packung Nr. 1 beiderseits anzuziehen.

3

**PL:** Całość zamykamy drugim profilem 67 i przykręcamy wkrętami z opakowania 1.  
**ENG:** We close the entire setup with the second profile no. 67 and we screw it in with bolts from package 1.  
**DE:** Das Ganze ist mit dem zweiten Profil Nr. 67 zu schließen mit den Schrauben von der Packung Nr.1 anzuziehen.

4

**PL:** Łącznik 62 mocujemy w przygotowanych otworach za pomocą nitów nr 20. Zakładamy zaślepki nr 7 i 8.  
**ENG:** We fasten the connector no. 62 in premade openings with the use of rivets no. 20. We place the blind plugs no. 7 and 8.  
**DE:** Das Verbindungsstück Nr. 62 ist in den fertigen Bohrungen mit Hilfe der Niete Nr. 20 zu befestigen. Darauf sind die Blenden Nr. 7 und 8 einzusetzen.

5

**PL:** Przykręcamy klamkę nr 14 wkrętami z opakowania 1 w gotowe otwory w profilu 67 po wybranej stronie. Zakładamy zaślepki nr 15 oraz 31.  
**ENG:** We screw in the door knob no.14 using bolts from package 1 into premade openings in the profile no. 67 on the selected side. We place the blind plugs no.15 and 31.  
**DE:** Die Klinke Nr. 14 ist in fertige Bohrungen im Profil Nr. 67 an der gewählten Seite mit Hilfe der Schrauben von der Verpackung Nr. 1 zu befestigen. Darauf sind die Blenden Nr. 15 und 31 einzusetzen.

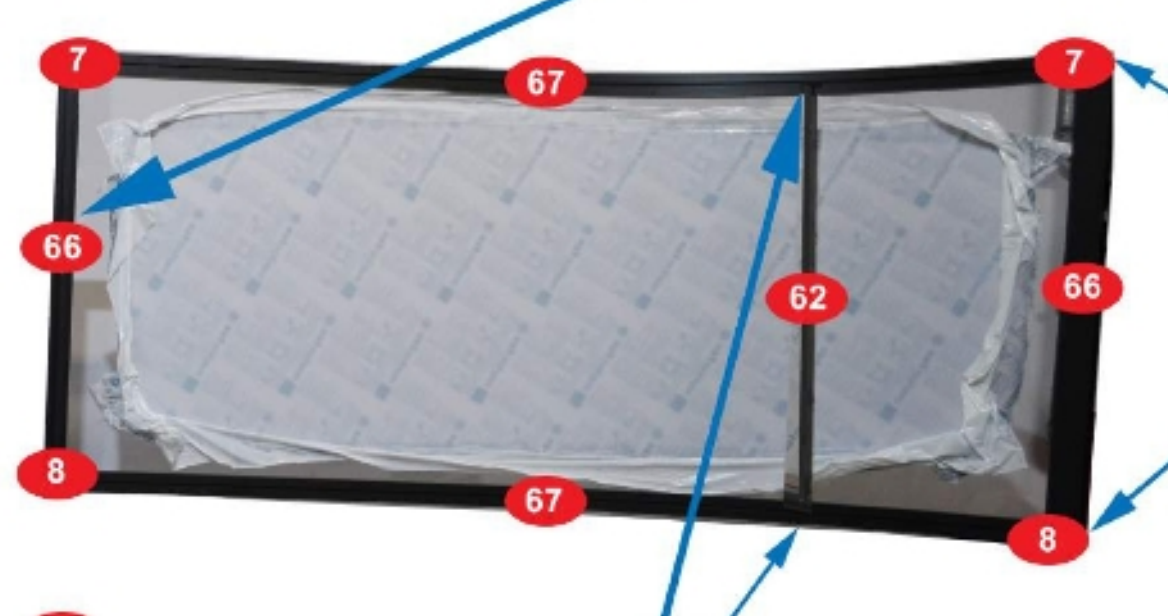
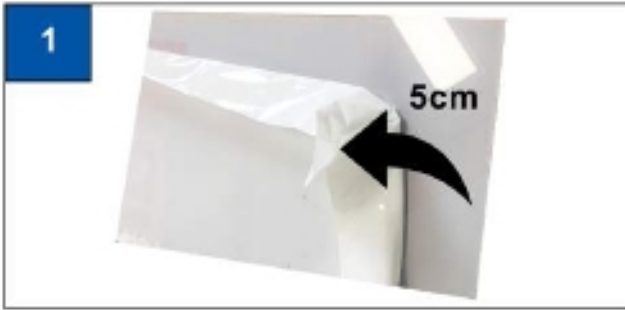



**NARZĘDZIA - MONTAŻ / TOOLS - INSTALLATION / WERKZEUGE - MONTAGE**



<p><b>4</b></p>  <p><b>6x</b></p>	<p><b>9</b></p>  <p><b>4x</b></p>	<p><b>11</b></p>  <p><b>12x</b></p>	<p><b>12</b></p>  <p><b>12x</b></p>	<p><b>21</b></p>  <p><b>10x</b></p>	<p><b>22</b></p>  <p><b>12x</b></p>	<p><b>23</b></p>  <p><b>1x</b></p>
<p><b>25</b></p>  <p><b>4x</b></p>	<p><b>26</b></p>  <p><b>4x</b></p>	<p><b>27</b></p>  <p><b>10x</b></p>	 <p><b>2x</b></p>			



## MONTAŻ / INSTALLATION



1

**PL:** Przygotowane moduły z hamulcami nr 29 wsuwamy na szyny w sposób przedstawiony na rysunku. Zaczynamy od modułu 1, następny moduł 2, ostatni moduł 3.

**ENG:** We insert the prepared modules with the brakes no. 29 to the rail in the way shown on the illustration. We start from module 1, followed by module 2, and finally the last module 3.

**DE:** Die vorbereiteten Module mit der Bremse Nr. 29 sind in die Schienen auf die auf der Zeichnung dargestellte Art und Weise reinzuschieben. Beginnen Sie mit dem Modul Nr. 1, danach kommt der Modul 2 und zuletzt der Modul 3.

2

**PL:** Montujemy odbojniki nr 11 na końcu i początku szyny za pomocą śrub z opakowania 12. Z każdej strony po 6 sztuk odbojników.

**ENG:** We mount the bump stops no. 11 in the end and beginning of the rail with the use of bolts from package 12. On each side there are 6 pieces of bump stops.

**DE:** Die Anschläge Nr. 11 sind am Anfang und am Ende der Schiene mit Hilfe der Schrauben von der Packung Nr. 12 zu montieren. Von jeder Seite kommen 6 Stück Anschläge zum Einsatz.

3

**PL:** Na końcach szyn wkładamy zaślepki z opakowania 22 i 26.

**ENG:** On both ends of rails we insert blind plugs from packages 22 and 26.

**DE:** An den Schienenenden sind Blenden von den Packungen 22 und 26 einzusetzen.



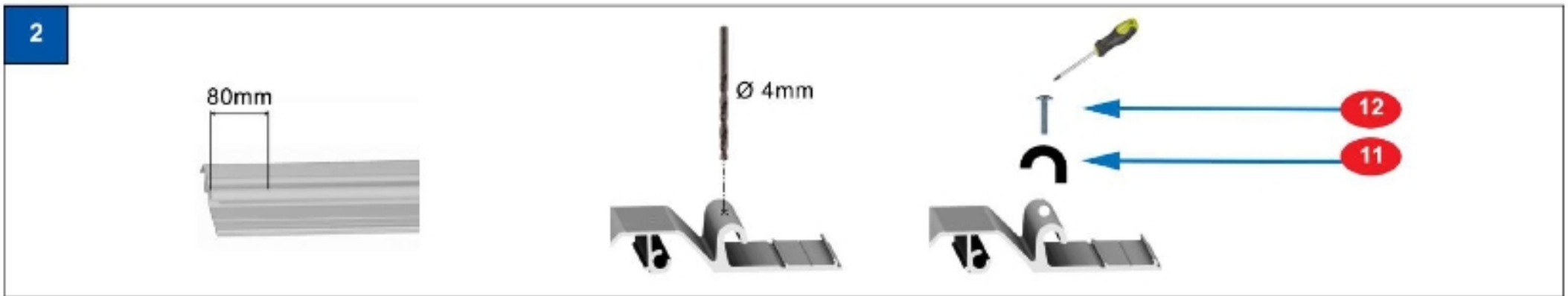
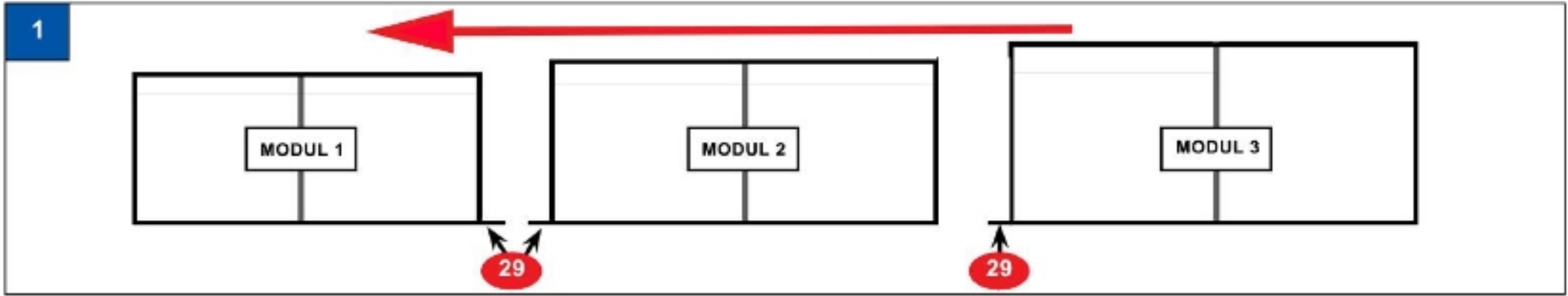



## MONTAŻ / INSTALLATION

4

- PL:** W przygotowane szyny nr 63 w module 3 wsuwamy drzwi gumowym fartuchem do góry.  
**ENG:** We insert the door into the prepared rails no. 63 in module 3 with the rubber gasket up.  
**DE:** In die so vorbereiteten Schienen Nr. 63 im Modul 3 ist die Tür mit der nach oben gerichteten Gummischürze reinzuschieben.

5

- PL:** W nawiercone otwory w szynie dolnej oraz górnej wkręcamy śruby nr 9, które zapobiegają wycunięciu się drzwi z szyn.  
**ENG:** We screw in to the pre-drilled openings in the lower and upper rail bolts no. 9, which prevent falling out of the door from rails.  
**DE:** In die vorbereiteten Bohrungen in der Unter- und Oberschiene sind Schrauben Nr. 9 einzuschrauben, die das Herausrutschen der Tür von der Schiene vorbeugen sollen.

6

- PL:** Po ustawieniu drzwi zaznaczamy miejsce na otwór Ø14mm do trzpienia klamki. Po wywierceniu wkładamy przepust nr 23 w otwór. Zakładamy zaślepki nr 25 w otwory szyn.  
**ENG:** After mounting the door, we mark the place for the opening Ø14mm to the door knob shank. After drilling out, we insert the culvert no. 23 into the opening. We insert the blind plugs no. 25 into the rail openings.  
**DE:** Nach der Einstellung der Tür ist die Stelle für die Ø-14-mm-Bohrung für den Klinkenbolzen zu markieren. Nach Anfertigung der Bohrung ist die Durchführung Nr. 23 in die Bohrung reinzustecken. Die Bohrungen in den Schienen sind mit den Blenden Nr. 25 zu verblenden.

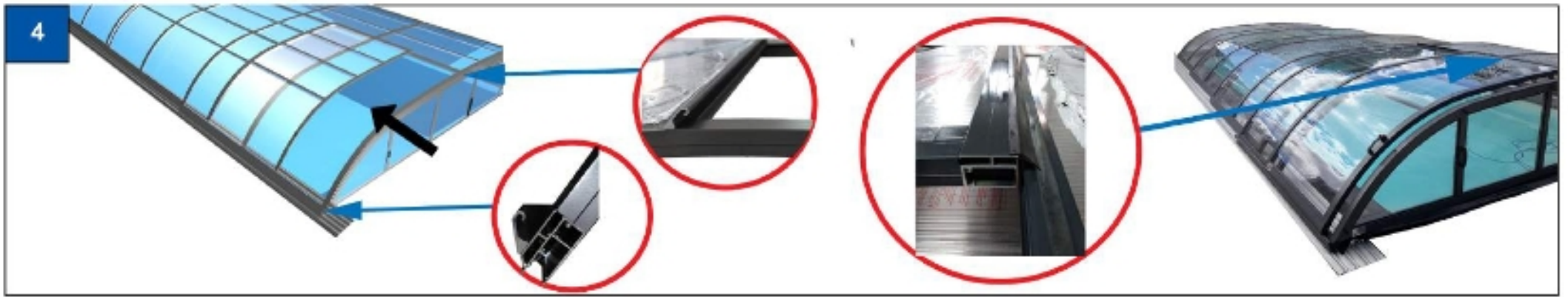

## MONTAŻ / INSTALLATION



7

**PL:** Ustawiamy moduły w pozycji zamkniętej. W otwór hamulca przy każdym module wkładamy trzpień hamulca nr 4 aby wyznaczyć właściwe miejsce do przewiercenia otworów w szynie.

**ENG:** We place modules in the closed position. We insert the brake ratchet no. 4 in the brake opening at every module in order to mark a proper place for drilling openings in the rail.

**DE:** Die Module sind in geschlossener Position einzustellen. In die Bremsenbohrung an jedem Modul ist je ein Bremsenbolzen Nr. 4 einzustecken, womit die richtige Position für die Ausführung der Bohrung in der Schiene ermittelt wird.

8

**PL:** Od dołu przykręcamy nakrętkę kontrolującą.

**ENG:** We screw in the control washer from the bottom.

**DE:** Von unten wird eine Gegenmutter angeschraubt.

9

**PL:** Wiercimy w szynie otwory  $\varnothing 7\text{mm}$  do hamulców nr 4. Tak zamontowany hamulec zabezpiecza przed zsunięciem modułu z szyn.

**ENG:** We drill openings  $\varnothing 7\text{mm}$  in the rail to the brakes no. 4. The brake mounted in this way protects against falling off the module from rails.

**DE:** In der Schiene sind  $\varnothing 7\text{-mm}$ -Bohrungen für die Bremsen Nr. 4 ausgeführt. Die auf diese Art und Weise montierte Bremse sichert die Module gegen Abrutschen von den Schienen.

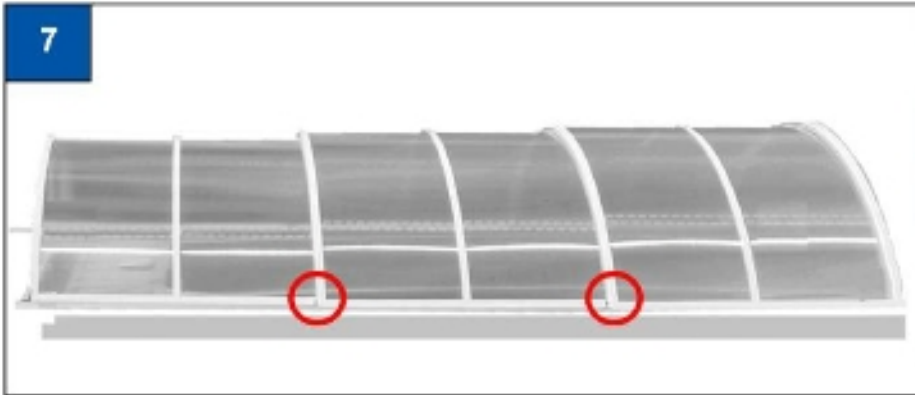

## MONTAŻ / INSTALLATION



10

**PL:** Ścianę mniejszą dokładnie przykładamy i przykręcamy do modułu 1 za pomocą wkrętów z opakowania 21 do nawierconych już otworów.

**ENG:** We carefully attach the smaller wall and screw to the module no. 1 with the use of bolts from package 21 to the pre-drilled openings.

**DE:** Die kleinere Wand wird exakt an das Modul Nr. 1 angelegt und mit Hilfe der Schrauben 1 von der Packung Nr. 21 in die bereits vorgefertigten Bohrungen festgeschraubt.

11

**PL:** Na przymocowany wkręt nakładamy zaślepkę z opakowania 27.

**ENG:** We place a blind plug from package 27 to the fastened bolt.

**DE:** Die befestigte Schraube ist mit der Blende von der Packung Nr. 27 verblendet.

12

**PL:** W taki sam sposób montujemy większą ścianę do modułu 3.

**ENG:** In the same way we mount the larger wall to the module no. 3.

**DE:** Auf dieselbe Art und Weise wird die größere Wand am Modul 3 montiert.

10



11

I



II



27

**Jak korzystać z zadaszenia i unikać uszkodzeń:**

Nie pozostawiać ciężkich przedmiotów na szynach.

Nie uderzać w powłokę lakierowaną profili aluminiowych i w płyty z poliwęglanu.

Unikać zalegania drobnych przedmiotów w zagłębieniach szyn (kamieni, liści, żwiru, lodu).

Unikać zalegania na zadaszeniu grubych warstw śniegu i lodu - pokrywa śnieżna powyżej 10 cm grubości musi zostać usunięta.

**Czyszczenie i konserwacja zadaszenia:**

Stosować rekomendowane akcesoria czyszczące i środki czystości.

Nie używać szorstkich i ostrych akcesoriów. Zalecane są miękkie ściereczki (najlepiej z mikrofibry).

Nie używać do czyszczenia gorącej i wrzącej wody oraz nie myć w temperaturze poniżej 0 stopni Celsjusza.

Nie używać detergentów przeznaczonych do czyszczenia powierzchni szklanych.

Nie używać środków na bazie alkoholu, metanolu i wszelkich rozpuszczalników.

Zalecane jest używanie delikatnych mydeł lub płynów do naczyń (nie skoncentrowanych).



**Podstawowe zasady bezpieczeństwa:**

Należy używać zadaszenia zgodnie z jego przeznaczeniem.

Korzystanie przez dzieci wyłącznie pod nadzorem osoby dorosłej.

Nie przesuwaj modułów zadaszenia, gdy ktoś znajduje się na szynach.

Po zakończeniu korzystania z zadaszenia należy zawsze zabezpieczać wszystkie moduły, drzwi, przednią i tylną ścianę, tak aby zadaszenie było kompletne i bezpieczne.

Nie rozpalać ognia w bezpośrednim sąsiedztwie zadaszenia.

Zachować szczególną ostrożność podczas użytkowania mebli i akcesoriów basenowych, których ostre krawędzie mogą uszkodzić poliwęglan i profile.

Nie stosować przewodów elektrycznych i innych źródeł prądu w pobliżu aluminiowych elementów zadaszenia, ponieważ grozi to porażeniem prądem.

**UWAGA !!!**

Aluminium jest bardzo dobrym przewodnikiem prądu.

Przy wysokich temperaturach "daj basenowi oddychać" - zadaszenie należy rozsunąć i zapewnić cyrkulację powietrza.

**ZABRONIONE JEST WCHODZENIE NA ZADASZENIE**



## INFORMATION



### **How to use the pool enclosure and avoid damage:**

Avoid leaving heavy objects on the rails.

Avoid striking the painted aluminum profiles and polycarbonate panels.

Avoid placing small objects in the cavities of the rails (stones, leaves, gravel, ice).

Remove thick layers of snow and ice ( over 10cm) from the enclosure.

### **Cleaning and maintenance of the pool enclosure:**

Use recommended cleaning products and accessories.

Do not use rough or sharp accessories. Soft cloths are recommended (preferably microfiber).

Do not use hot or boiling water to clean and do not wash under 0 degrees Celsius.

Do not use detergents for cleaning glass surfaces.

Do not use cleaning agents based on alcohol, methanol or any solvents.

It is recommended to use delicate soaps or dishwashing liquids (not concentrated).

## INFORMATION



### Basic safety rules :

The enclosure must only be used for the purposes for which it is intended, i.e. covering the pool.

Use by children only under the supervision of an adult.

Do not move the enclosure modules if someone is standing on the rails.

After use, always secure all modules, doors and the front and rear walls to make the enclosure safe and complete.

Do not light a fire near the enclosure.

Take special care when using pool furniture and accessories, which sharp edges can damage polycarbonate and profiles.

Do not use electric wires and other power sources near aluminum parts of the enclosure, as they may be cut.

### WARNING!!!

Aluminum is a very good current conductor.

At high temperatures, "let the pool breathe" – the enclosure should be opened/ spread/apart and air circulated.



**IT IS FORBIDDEN TO ENTER AND WALK ON THE ENCLOSURE**



### **Wie ist die Überdachung zu benutzen, damit sie nicht beschädigt wird:**

Auf den Schienen dürfen keine schweren Gegenstände zurückgelassen werden.

Man darf gegen die lackierte Schicht der Aluminiumprofile sowie gegen die Polycarbonat-Platten schlagen.

Es ist dafür zu sorgen, dass kleine Gegenstände (Steine, Blätter, Kies, Eis), die sich in den Vertiefungen der Schienen sammeln, möglichst schnell weggeräumt werden.

Es ist zu vermeiden, dass dicke Schnee- und Eisschichten auf den Überdachungen zurückliegen –die Schneedecke, die mehr als 10 cm dick ist, ist wegzuräumen.

### **Reinigung und Wartung der Überdachung:**

Es sind die vom Hersteller empfohlenen Reinigungsmittel und das Zubehör dazu anzuwenden.

Man darf kein raues oder scharfes Zubehör zur Reinigung anwenden. Wir empfehlen weiche Tücher (am besten aus Mikrofasern).

Zum Reinigen ist kein heißes oder siedendes Wasser zu verwenden, bei Temperaturen unter 0 Grad Celsius ist das Waschen der Überdachungen untersagt.

Es sind keine Detergenzien zum Reinigen von Glasflächen anzuwenden.

Es sind keine Reinigungsmittel anzuwenden, die Alkohol, Methanol und jegliche Lösungsmittel enthalten.

Es sind zarte Seifen oder Spülmittel (keine Konzentrate) anzuwenden.

**Wichtige Sicherheitshinweise:**

Die Überdachung ist ausschließlich laut ihrer Bestimmung zu benutzen.

Die Benutzung von Kindern ist nur unter der Aufsicht eines Erwachsenen möglich.

Die Module der Überdachung dürfen nicht verschoben werden, wenn jemand auf den Schienen steht.

Nach Beendigung der Benutzung sind alle Module, die Tür sowie die Vorder- und Hinterwand immer abzusichern, damit die Überdachung vollständig und handhabungssicher bleibt.

In der direkten Nähe der Überdachung darf kein Feuer angezündet werden.

Bei der Benutzung von Möbeln und Poolzubehör ist besondere Vorsicht geboten, weil scharfe Kanten können das Polycarbonat und die Profile beschädigen.

In der Nähe der Aluminiumteile der Überdachung dürfen keine elektrischen Leitungen und keine sonstigen Stromquellen eingesetzt werden, weil sie durchschnitten werden könnten.

**ACHTUNG!!!**

Aluminium ist ein sehr guter elektrischer Leiter.

Bei hohen Lufttemperaturen „lassen Sie den Pool atmen“–die Überdachung ist auseinanderzuschieben und man soll für die Luftzirkulation sorgen.

**ES IST VERBOTEN, DIE ÜBERDACHUNG ZU BETRETEN**

**ORBIT 3 MODULE**  
**8MM**